



MEHR ALS NUR KLEBEBAND

Individuelle Stanzteile für Ihren optimalen Prozess



Individuelle Stanzteile für ihre Anwendung

Nutzen Sie die Möglichkeit, aus tesa-Klebebändern hergestellte Stanzteile einzusetzen. Setzen Sie schon bei der Entwicklung Ihrer Produkte, der Planung Ihrer Arbeitsprozesse und bei der Kostenkalkulation auf die vielfältigen Möglichkeiten von individuell gestalteten Stanzteilen.

Stellen sie sicher, dass:

- Ihr Fertigungsprozess störungsfrei und zügig abläuft
- Ihre Mitarbeiter effektiv alle Aufträge bearbeiten können
- Ihr Produkt frei von Nacharbeit ist – In hoher Qualität, für das perfekte Ergebnis

Ein perfektes Ergebnis in hoher Qualität entsteht mit tesa® Klebebändern haben Sie die Möglichkeit, die optimale Verbindung zu Ihren Materialien auszuwählen. tesa® Klebebänder an Ihren Fertigungsprozess anzupassen, nach Ihren Qualitätsansprüchen, für nahezu jedes Produkt,

das ist echte Passion. Was auch immer Sie benötigen, wir unterstützen Sie dabei, die optimale Darreichungsform herauszufinden.

Das Converting umfasst unterschiedlichste Möglichkeiten Klebebänder zu bearbeiten. Man spricht z.B. von:

- Schneiden
- Stanzen
- Lasern
- Laminieren

Die Stanzteile auf Ihren Prozess anzupassen, macht aus dem Klebeband Ihr individuelles und einzigartiges Produkt. Die richtige Aufmachung des Stanzteils, ob als Rolle, Bogen, Family-Sheet mit z.B. Anfasslaschen oder Positionierlöchern, bringt Qualität effektiv in Ihre Arbeitsabläufe und Ihr Produkt. Es lohnt sich, alle Optionen zu kennen und auf Anwendbarkeit zu prüfen.

Optimal gestaltete Fertigungsprozesse

MUSTER UND ANWENDUNGSBEISPIELE

In der Praxis erprobt – für Sie zum Testen.

Auf den nächsten Seiten sehen Sie Beispiele, welche Aufmachungen wir bereits für unsere Partner in der Industrie entwickelt haben. Sprechen Sie Ihren tesa Anwendungsberater an. Gemeinsam mit Ihnen finden wir die optimale Lösung für Ihre Anforderungen.

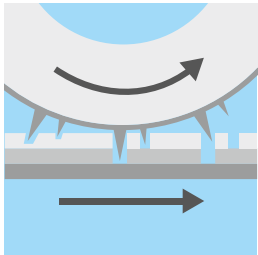

Rotationsstanzen in mehreren Schichten

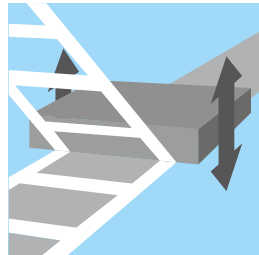

Flachstanzen auf Rolle oder Bogen

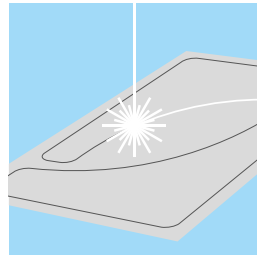

Stanzteile gelasert auf Rolle oder Bogen

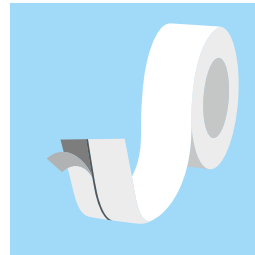

Trennpapierschlitzung, Partitionen möglich

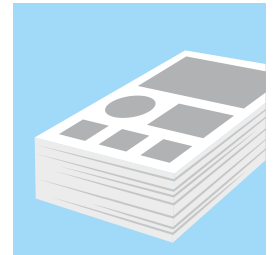

Family-Sheet, mehrere Formate auf einem Bogen

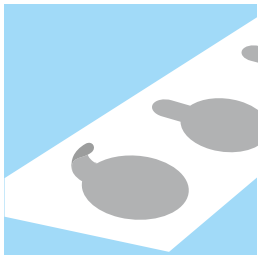

Anfassflasche (selbstklebend und nicht klebend, geklebt oder geschweißt)

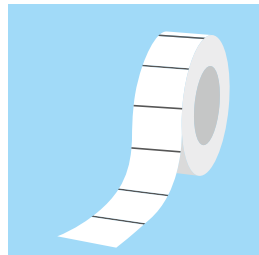

Teile auf Rolle Stoß an Stoß, mit und ohne Abstand zueinander möglich

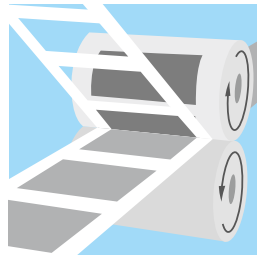

Stanzteile auf Rolle entgittert



Stanzteile auf Rolle, mit Haltestegen partiell befestigt

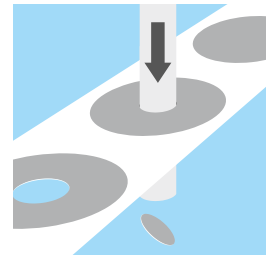

Durchstanzung innen entfernt oder mit Perforation temporär vorhanden

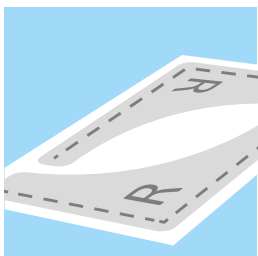

Stanzteile mit Applikationshilfe per Druck oder Hilfsklebeband

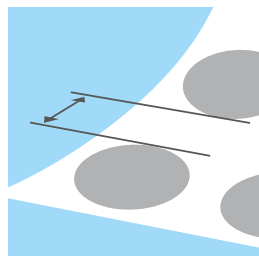

Abstand von Stanzteilen zueinander und seitlich bestimmbar

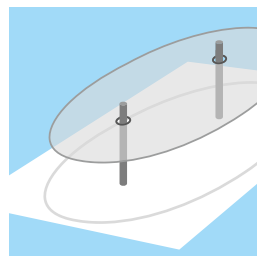

Durchstanzungen als Passer und Fixierhilfe beim Verbau

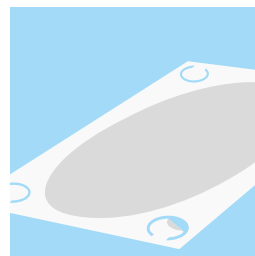

Ausstanzung als Fixierhilfe, teilweise befestigt

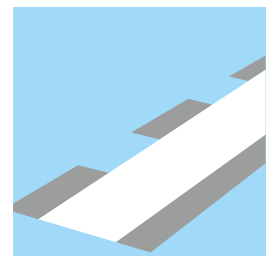

Teilbeschichtungen und partielle Klebeflächen herstellbar

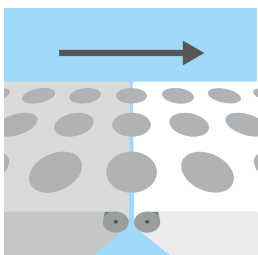

Umsetzen von Stanzteilen auf einen anderen Trägerliner

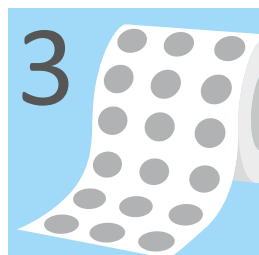

Stanzteile mehrbahinig auf der Rolle platziert

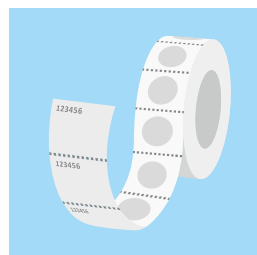

Stanzteile auf Rolle durch Perforation vereinzelbar, Bedruckung (z.B. Teilenummern) machbar

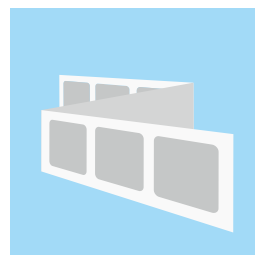

Leporellofaltung mit und ohne Transportrand

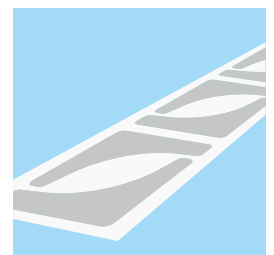

Stanzteile materialsparend verschachtelt

Stanzteile auf Rolle mit Positionierloch, doppelt eingedeckt



Produktdetails und -anforderungen

- Das Stanzteil fügt 2 Substrate (polar/unpolar) zusammen. In einem automatisiertem Fertigungsprozess muss das Stanzteil 100% präzise positioniert werden und dies bei minimalsten Toleranzen. Das Klebeband wird extra dünn gewählt, um den Fügeseitigspalt kleinstmöglich zu halten.
- Einer der beiden Abdeckliner muss physikalisch vorbehandelt werden, um seine Eigenschaft so zu verändern, dass dieser in den Applikationsablauf passt. Die Positionsstanzung unterliegt extrem engen Toleranzen, um den ambitionierten Fertigungstoleranzen gerecht zu werden. Ebenso ist der Abstand der Teile zueinander und in Laufrichtung den engen Vorgaben anzupassen.
- Der Folienliner schützt den Stanzling gegen Beschädigung und ermöglicht, dass ein Positionssensor das Stanzteil genau an der richtigen Stelle platziert. Durch die genaue Einhaltung der Abstände des Stanzlings auf der Rollenbahn wird die automatisierte Verarbeitung sichergestellt.

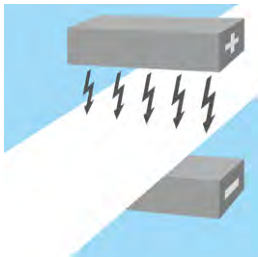

Physikalische oder chemische Vorbehandlung

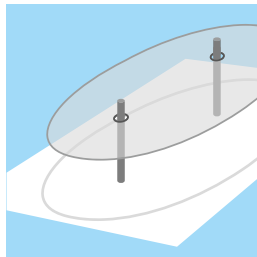

Durchstanzungen als Passer und Fixierhilfe beim Verbau

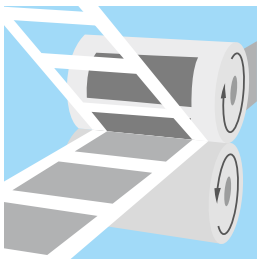

Stanzteile auf Rolle entgittert

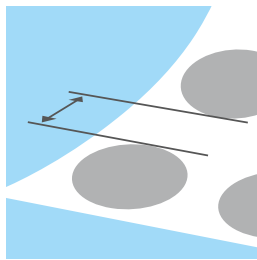

Abstand von Stanzteilen zueinander und seitlich bestimmbar

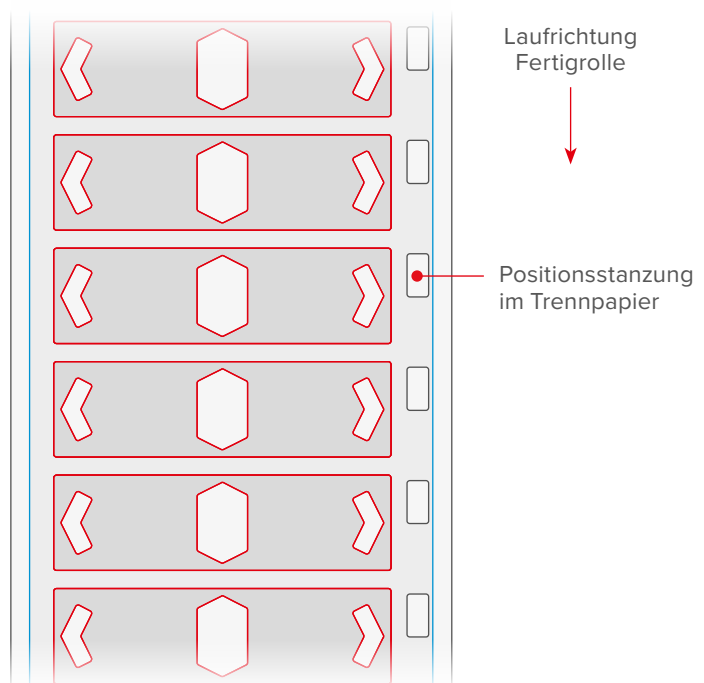

Stanzteile auf der Rolle, entgittert, das Innenloch liegt in Teilen frei

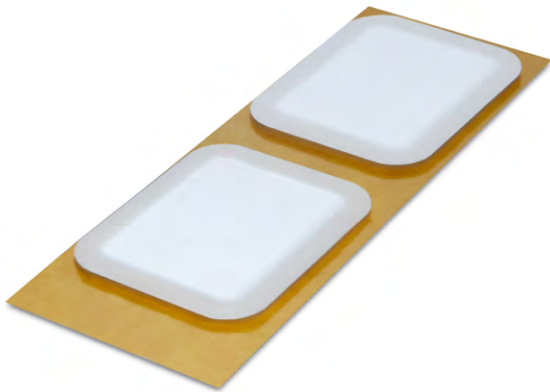

Produktdetails und -anforderungen

- Das Stanzteil wird zum Verbau von Anbauteilen genutzt und dient als Fixierhilfe. Das Klebeband ist so ausgewählt, dass es sich auf unebenen Untergründen gut anschmiegt, um die Haftung zu begünstigen.
- Das Stanzteil ist doppelt mit Papierlinern eingedeckt. Das obere Stanzgitter wurde entfernt, ein Teil des Liners bleibt kantengleich auf dem Stanzteil. Der Trägerliner und das Klebeband sind nur innen angestanzt und das Innenteil wird entfernt.
- Der Fügeprozess ist halbautomatisiert. Das einseitig freie Innenloch ist notwendig, um die Fügwerkzeuge zu bestücken. Dies unterstützt optimal den Fertigungsprozess und stellt sicher, dass ein fehlerfreies Produkt entsteht.

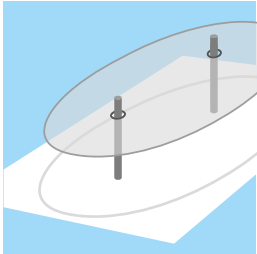

Durchstanzungen als Passer und Fixierhilfe beim Verbau

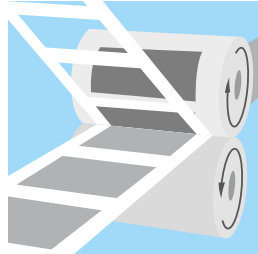

Stanzteile auf Rolle entgittert

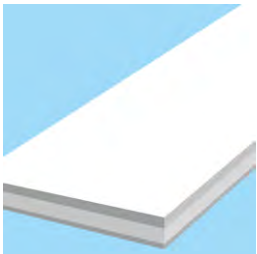

Laminierung von unterschiedlichen Materialien

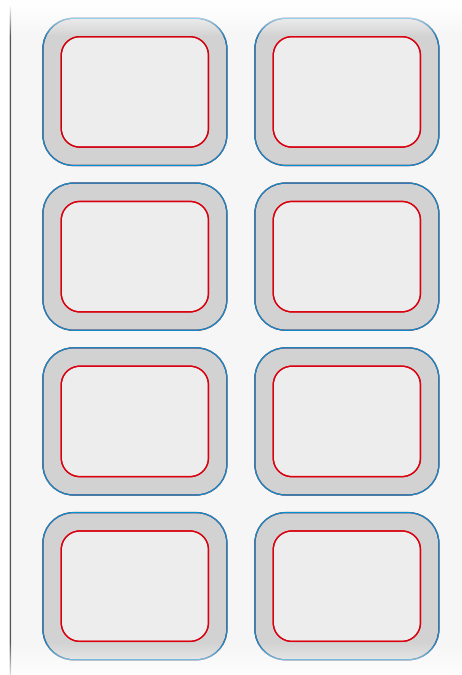

Laufrichtung
Fertigung



Stanzteile, vereinzelt und gestapelt



Produktdetails und -anforderungen

- Das Stanzteil schützt eine sensible Stelle gegen Lackbeschädigungen. Dadurch wird vorzeitiger Korrosion vorgebeugt und sichergestellt, dass diese Stelle dauerhaft optisch einwandfrei bleibt.
Das Klebeband ist hochtransparent, sehr flexibel und klebkräftig gewählt.
- Die Stanzteile liegen auf Rolle vor und verfügen über einen Anfasser, zum schnellen Greifen des Stanzteils. An der auflaminierten Applikationsfolie kann das Stanzteil zum präzisen Platzieren angefasst werden, ohne den Kleber des Stanzteils zu berühren. Die Bedruckung dient zur optimalen Positionierung und ist auf die Applikationsfolie gedruckt.
- Die Teile werden in einem fließenden Fertigungsprozess verbaut. Die Stanzteile sind so ausgelegt, dass diese schnell von der Rolle genommen werden können und der Operator dem vorbeilaufendem Produkt mit dem Stanzteil folgen kann. Der Anfasser an der Applikationsfolie ist auf das sichere Entnehmen des Stanzteils von der Rolle ausgerichtet. Wenn das Stanzteil platziert ist, wird die Applikationsfolie entfernt. Das Stanzteil bleibt in der Endanwendung unsichtbar.

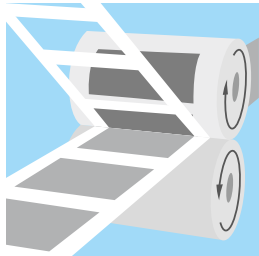

Stanzteile auf Rolle entgittert

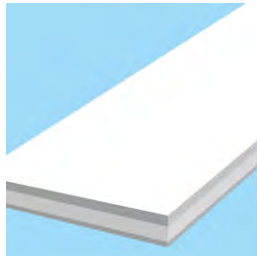

Laminierung von unterschiedlichen Materialien

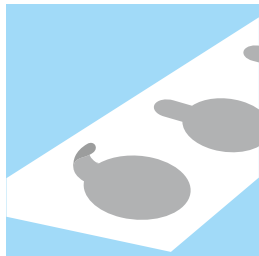

Anfasslasche (selbstklebend und nicht klebend, geklebt oder geschweißt)

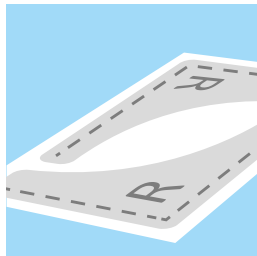

Stanzteile mit Applikationshilfe per Druck oder Hilfsklebeband

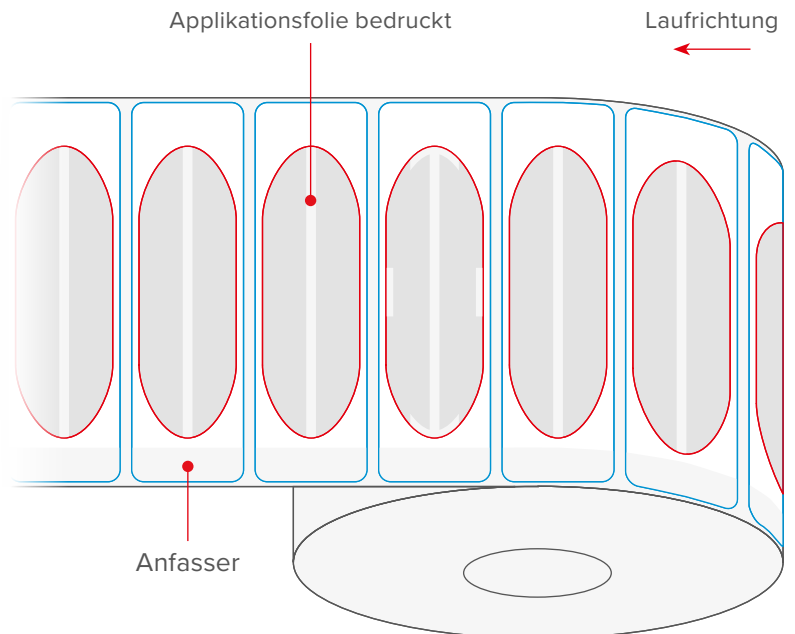

Stanzteile, vereinzelt und gestapelt



Produktdetails und -anforderungen

- Das Stanzteil befestigt ein leichtes Anbauteil und dient als Applizierhilfe für einen nachgelagerten Fertigungsschritt. Dieses Klebeband wurde ausgewählt, da es sich bei Bedarf rückstandsfrei und schnell entfernen lässt.
- Das Stanzteil wird auf Rolle geliefert und enthält eine Perforation im Liner, um das Stanzteilpaar separat von der Rolle verarbeiten zu können. Die Anfasser zum Entfernen des Produktes vom Trägerliner sind an einer Seite neutralisiert, damit diese schneller gegriffen werden können.
- Eine Anordnung per Set als Paar stellt sicher, dass stets sämtliche Stanzteile in der Anwendung zum Einsatz kommen und kein Stanzteil übersehen wird. Der Verklebungsprozess ist dadurch sicher und geführt.

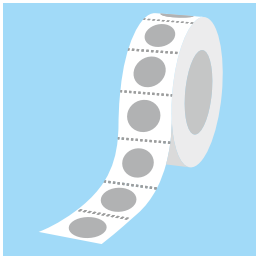

Stanzteile auf Rolle, durch Perforation vereinzelnbar

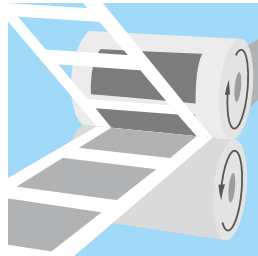

Stanzteile auf Rolle entgittert

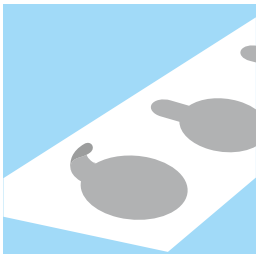

Anfassflasche (selbstklebend und nicht klebend, geklebt oder geschweißt)

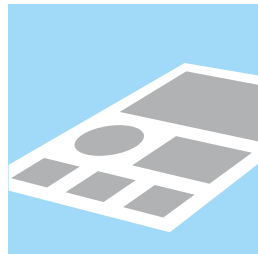

Family Sheet, mehrere Formate auf einem Bogen

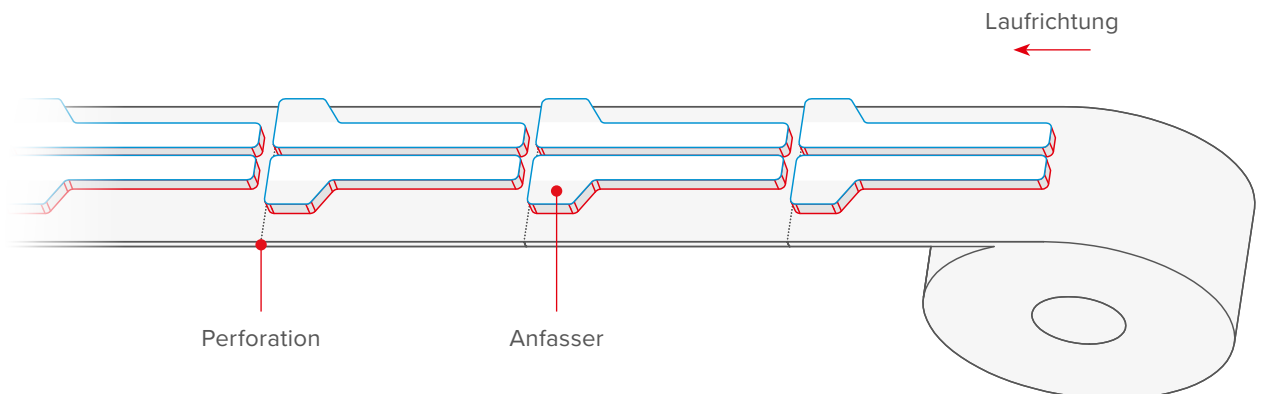

Stanzteile auf Rolle, entgittert mit Applikationshilfe



Produktdetails und -anforderungen

- Das Stanzteil ist mehrlagig und schützt ein Substrat während des Lackiervorgangs. Das Material wurde so gewählt, dass es die Temperaturbedingungen während des Lackierprozesses besteht und nach dem Lackierprozess rückstands- und reißerfrei entfernt werden kann.
- Das mehrlagige Stanzteil liegt verschachtelt zueinander auf der Rolle. Um das Stanzteil optimal auf dem Substrat zu platzieren, ist es mit einer Applikationsfolie überklebt, welche als Anfasser und Positionierhilfe dient.
- Die Applikationsfolie wird nach dem Positionieren des blauen Stanzteils entfernt und verbleibt nicht im Prozess. Zusätzlich verhindert die Folie, dass der Kleber auf dem Stanzteil nicht berührt wird, damit dieser optimal auf dem Substrat klebt.

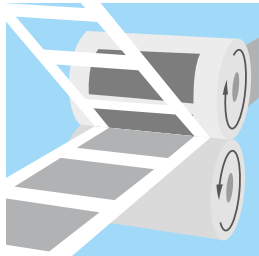

Stanzteile auf Rolle entgittert

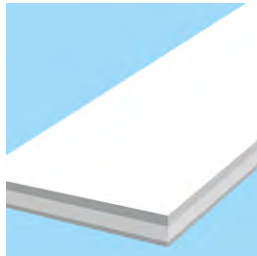

Laminierung von unterschiedlichen Materialien

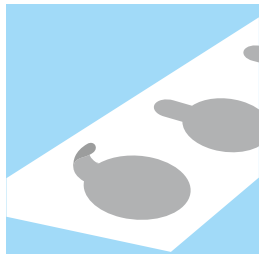

Anfassflasche (selbstklebend und nicht klebend, geklebt oder geschweißt)

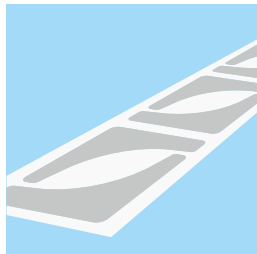

Stanzteile materialsparend verschachtelt

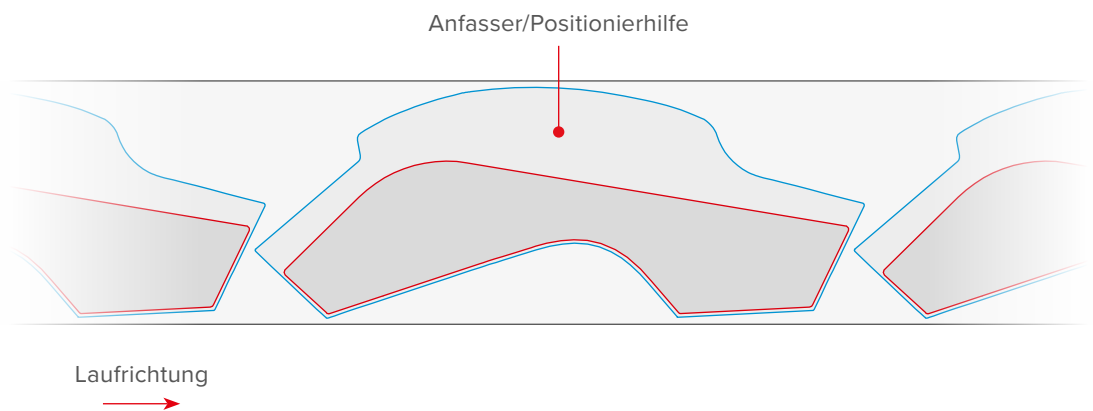

Stanzteile auf Rolle mit Perforation und Anfasser

Produktdetails und -anforderungen

- Das Stanzteil schützt eine Gravur auf Stahl gegen Verschmutzung und Korrosion. Dadurch bleibt die Gravur dauerhaft sichtbar. Das Material ist durchsichtig gewählt, um die Positionierung des Stanzteils präzise durchzuführen, sowie die Lesbarkeit der Gravur auch mit elektronischen Systemen sicherzustellen.
- Pro Arbeitsvorgang werden sechs Teile mittels Perforation von der Rolle getrennt. Das Family-Sheet führt durch den Arbeitsschritt. Es stellt sicher, dass der Operator immer alle Teile verwendet. So ist sichergestellt, dass die Anwendung vollumfänglich umgesetzt wird. Die Teile selbst sind vom Trägerliner einfach, einzeln zu entnehmen.
- Die Perforation sorgt dafür, dass immer die korrekte Anzahl an Klebstanzteilen verwendet wird. Durch zwei integrierte Anfasslaschen kann das Stanzteil genau positioniert werden. Diese Anfasslaschen verhindern, dass der Kleber mit den Fingern berührt wird. Die Linerabdeckung an den Flächen der Anfasslasche, mittels Linerschlitzung erstellt, wird entfernt und der Stanzling komplett verklebt. Die Liner-Schlitzung stellt sicher, dass die Anfasser ebenfalls einwandfrei verklebt werden können.

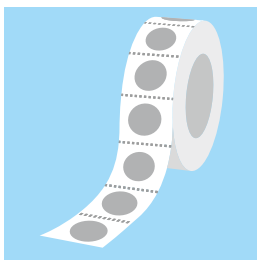

Stanzteile auf Rolle, durch Perforation vereinzelbar

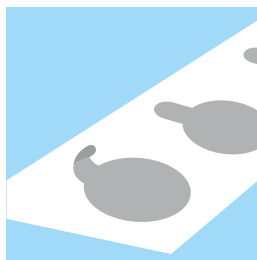

Anfasslasche (selbstklebend und nicht klebend, geklebt oder geschweißt)

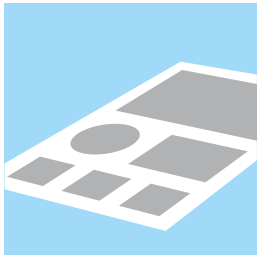

Family Sheet, mehrere Formate auf einem Bogen

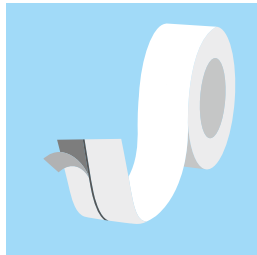

Trennpapierschlitzung, Partitionen möglich

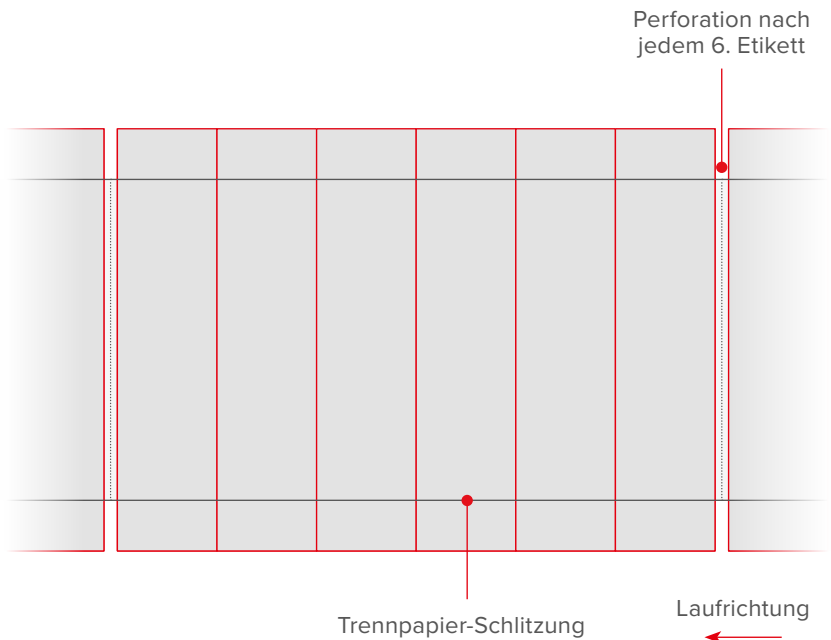

Stanzteile auf Rolle mit Perforation und Liner-Schlitzung



Produktdetails und -anforderungen

- Das Stanzteil schützt in der Anwendung vor dem Verkleben von Gegenständen und dient gleichzeitig als Klapper- und Geräuschdämmung. Das Trägermaterial ist besonders gut geeignet Geräusche zu minimieren und dabei flexibel beim Applizieren zu bleiben.
- Das Stanzteil hat einen partiellen Klebmasseaufrag, da ein Teil des Stanzteils flexibel in der Anwendung verbleiben muss. Die Haltenasen stellen sicher, dass sich das Stanzteil beim Hantieren nicht unkontrolliert öffnet. Das Stanzteil wird auf der Rolle angeliefert und ist mittels Perforation zwischen jedem Teil vereinzelbar.
- Bei der Applikation des Stanzteils wird der Arbeitsablauf durch die Linerschlitzung vorgegeben, wodurch die Anwendung des Teils automatisch richtig umgesetzt wird. Ein fehlerhafter Verbau ist ausgeschlossen. Der partielle Klebmasseaufrag kann alleine durch geschicktes Auslegen des Stanzteils erfolgen.

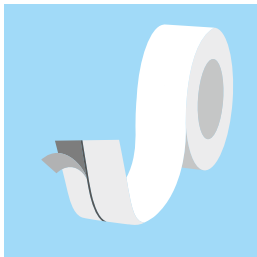

Trennpapierschlitzung, Partitionen möglich

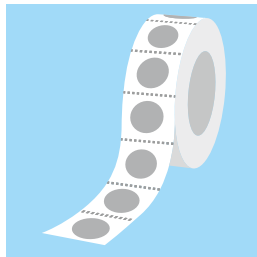

Stanzteile auf Rolle, durch Perforation vereinzelbar

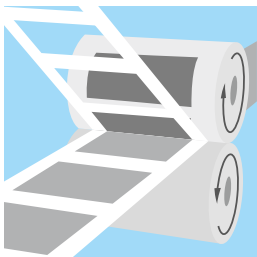

Stanzteile auf Rolle entgittert

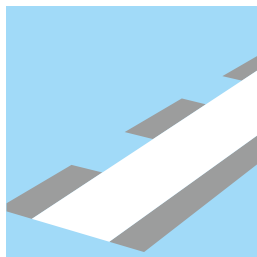

Teilbeschichtungen und partielle Klebeflächen herstellbar

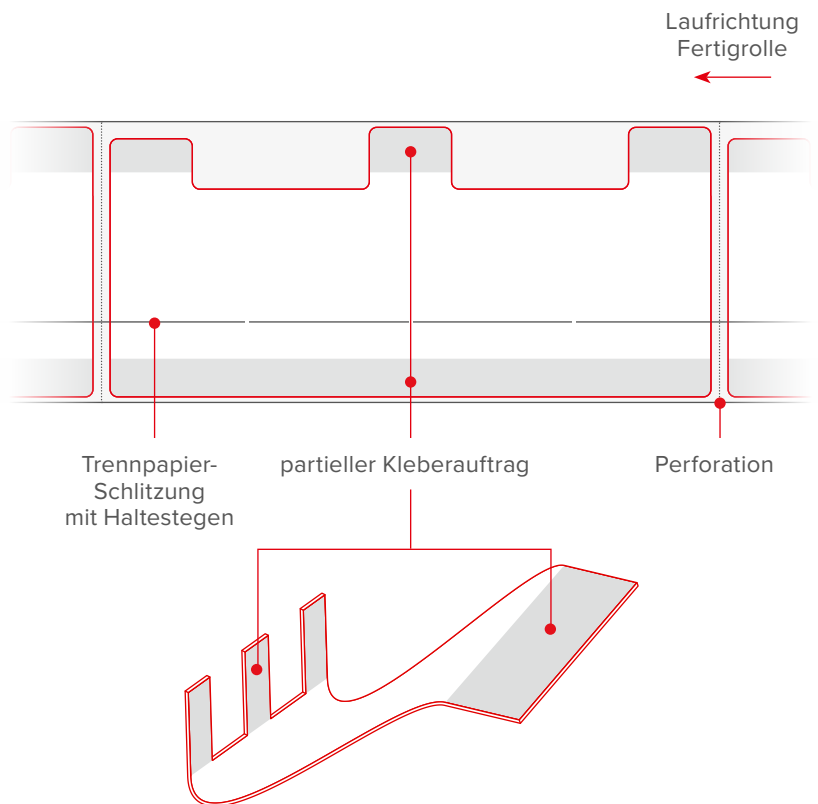

Stanzteile, vereinzelt und gestapelt

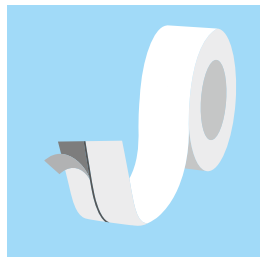

Trennpapierschlitzung, Partitionen möglich

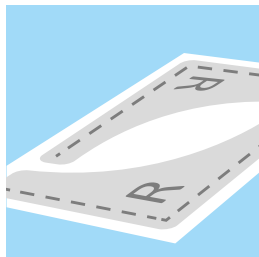

Stanzteile mit Applikationshilfe per Druck oder Hilfsklebeband

Produktdetails und -anforderungen

- Das Stanzteil schützt das zu beklebende Substrat dauerhaft vor aggressiven Einflüssen und ist feuchtigkeits- und chemikalienbeständig.
Das Material wurde transparent gewählt, um das großformatige Stanzteil optimal zu positionieren.
- Um das sehr große Stanzteil präzise zu platzieren, wurde der Abdeckliner in 3 Partitionen mittels Multiliner-Schlitzung aufgeteilt. Es enthält aufgedruckte Informationen, um Instruktionen für die Applikation zu geben und ein zusätzliches Anbauteil in einem späteren Arbeitsschritt an der vorgesehenen Position zu verkleben. Zusätzlich wurde eine Materialnummer aufgedruckt.
- Die Linerschlitzung gibt den Arbeitsablauf vor und stellt sicher, dass dieses großformatige Stanzteil während der Montage repositionierbar ist.
Die aufgedruckten Informationen sorgen für einen geordneten, sinnvollen Arbeitsablauf und zusätzlich für eine logistisch optimale Zuordnung beim Kunden.

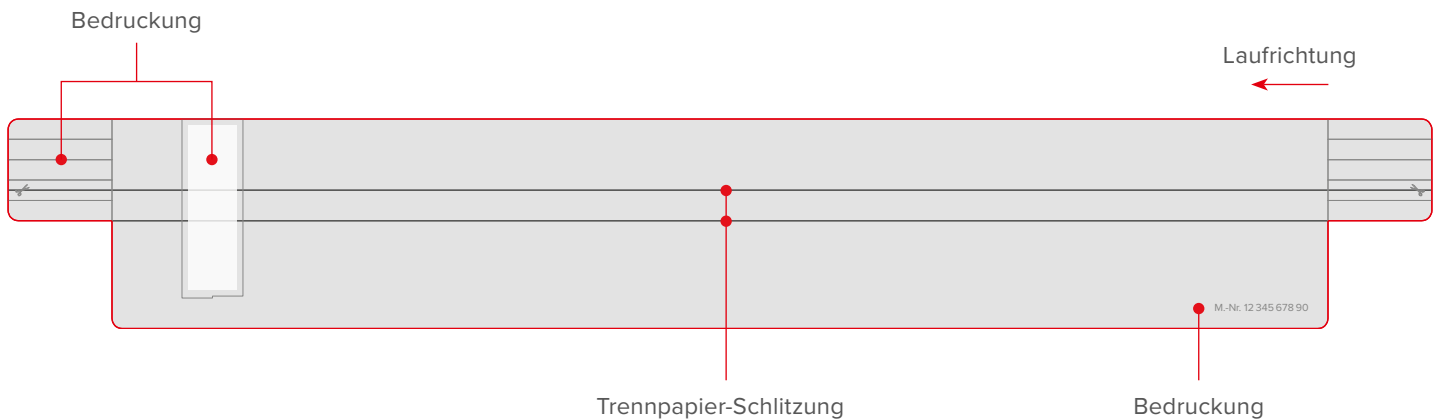

Stanzteile, vereinzelt, gestapelt, Gitter ausgebracht



Produktdetails und -anforderungen

- Das Stanzteil wird als Einzelteil ausgeliefert, wobei die Innenteile entfernt sind. Das Vormaterial ist so ausgewählt, dass es dämpfend in der Endanwendung wirkt.
- Das Stanzteil ist beidseitig mit Papierliner eingedeckt. Die Liner dienen zum einen als Anfasser, und zum anderen wird gleichzeitig die Abfolge der Verklebungen definiert. Die Stanzgitter sind bei Auslieferung entfernt. Eine der Ausstanzungen (innen) dient als Positionierhilfe während des Fügeprozesses.
- Die durch die Liner vorgegebene Arbeitsabfolge stellt sicher, dass das Endprodukt absolut korrekt hergestellt wird. Die Ware wird in einer speziellen, statische Aufladung ableitenden Verpackung beim Kunden angeliefert. Die Kontrollmarke stellt sicher, dass im Arbeitsprozess das Stanzteil optimal im Fügeprozess positioniert ist.

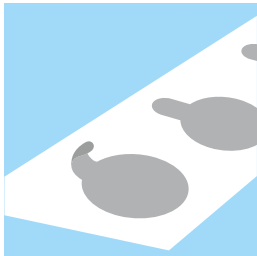

Anfasslasche (selbstklebend und nicht klebend, geklebt oder geschweißt)

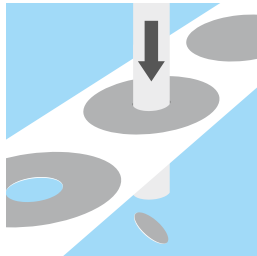

Durchstanzung innen entfernt oder mit Perforation temporär vorhanden

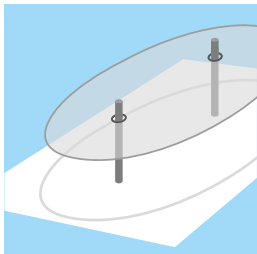

Durchstanzungen als Passer und Fixierhilfe beim Verbau

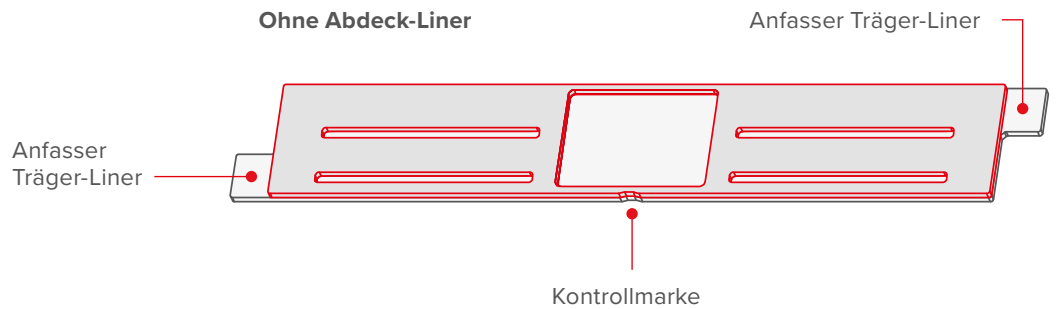
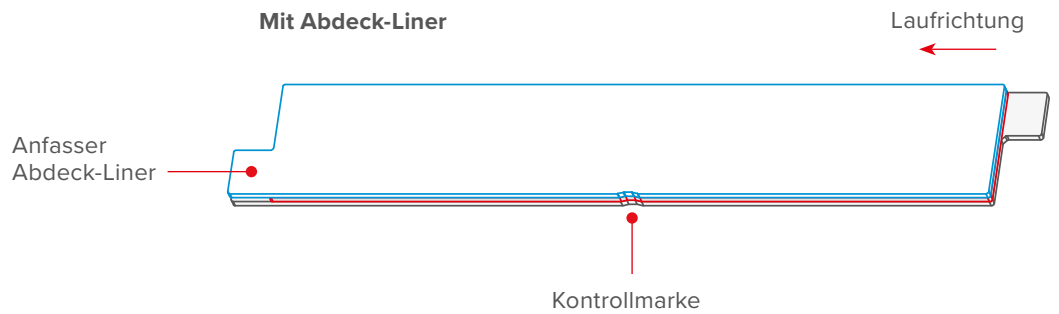

Stanzteile auf der Rolle, perforiert mit Positionierhilfe



Produktdetails und -anforderungen

- Das Stanzteil verbindet zwei Substrate mit unterschiedlichen Ausdehnungskoeffizienten miteinander. Die Darreichungsform muss sich in einen laufenden, bereits existierenden Gesamtfertigungsprozess einfügen.
- Die Teile werden als Rollenware in den Fertigungsprozess eingebracht und beim Verarbeiten vereinzelt. Damit das Stanzteil präzise im Fügewerkzeug positioniert werden kann, ist in das Stanzteil ein Loch eingebracht. Der Anfasser erleichtert das Abheben des Folienliners erheblich.
- Die Darreichung als Rollenware ist optimal in einen kontinuierlichen Fertigungsprozess zu integrieren und lässt einen weiteren separaten Arbeitsschritt zu. Der durchgehende Trägerliner stellt sicher, dass kontinuierlich automatisiert gefertigt werden kann.

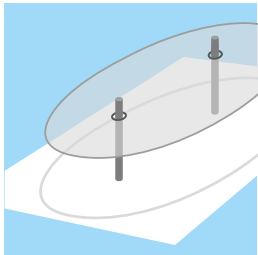

Durchstanzungen als Passer und Fixierhilfe beim Verbau

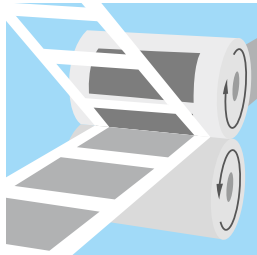

Stanzteile auf Rolle entgittert

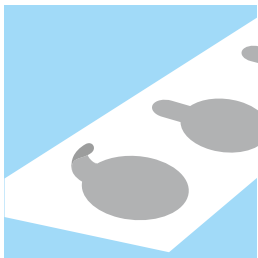

Anfassflasche (selbstklebend und nicht klebend, geklebt oder geschweißt)

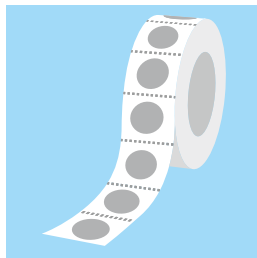

Stanzteile auf Rolle, durch Perforation vereinzelnbar

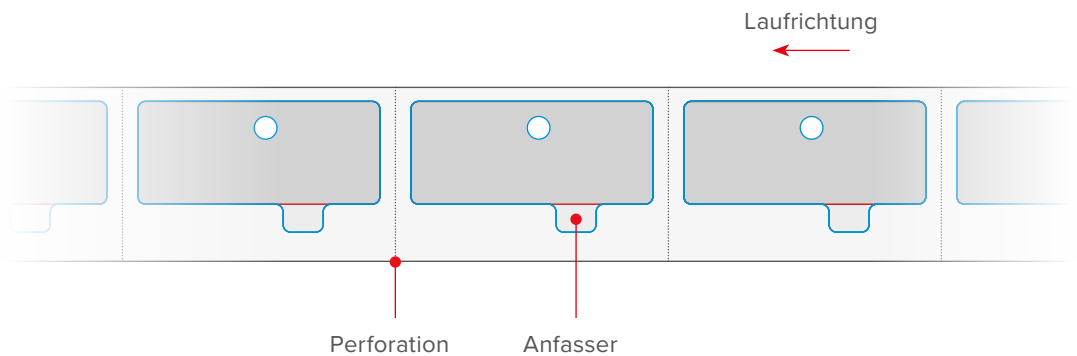

Stanzteile, vereinzelt und gestapelt



Produktdetails und -anforderungen

- Das Stanzteil wird als Rolle geliefert, da Rollen sich besser verpacken und versenden lassen. Einzelteile zu verpacken würde sich negativ auf das Stanzteil auswirken und nachteilig für den Verarbeitungsprozess sein. Das Vormaterial ist für den automotiven Lackierprozess geeignet und unterstützt ebenso den nachgelagerten Demaskierprozess perfekt.
- Trotz Rollenform muss das sensible Stanzteil in der Anwendung als Einzelteil verarbeitet werden. Die Positionierung des Stanzteils in der Rolle erfolgt mittels Haltestegen. Dabei handelt es sich um mikrokleine Befestigungspunkte, die das Teil in der Rolle halten. Das Stanzteil ist mit einem geschlitztem Abdeckliner versehen, welcher die Arbeitsschritte vorgibt. Ein Teil der Klebefläche bleibt mit dem Liner abgedeckt, die kleberfreie Zone schützt einen sensiblen Bereich des zu beklebenden Substrat.
- Die Haltenasen stellen sicher, dass das Einzelteil sauber und zerstörungsfrei aus der Rolle herausgelöst werden kann. Die kleberfreie Zone wird effektiv beim Fertigen des Stanzteils erzeugt. Diese Zone dient beim Entfernen des Stanzteils nach dem Lackierprozess als Anfasser, um das frisch lackierte Bauteil im nassen Bereich nicht zu beschädigen.

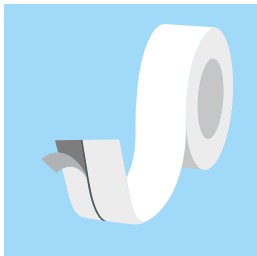

Trennpapierschlitzung, Partitionen möglich



Stanzteile auf Rolle, mit Haltestegen partiell befestigt

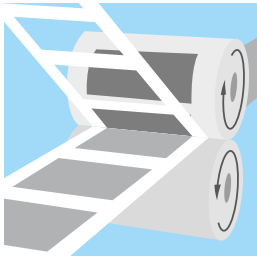

Stanzteile auf Rolle entgittert

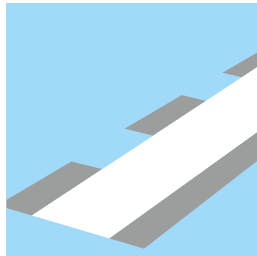

Teilbeschichtungen und partielle Klebeflächen herstellbar

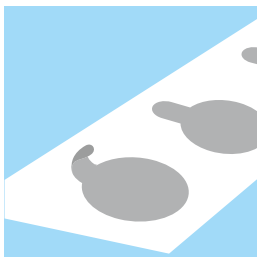

Anfasslasche (selbstklebend und nicht klebend, geklebt oder geschweißt)

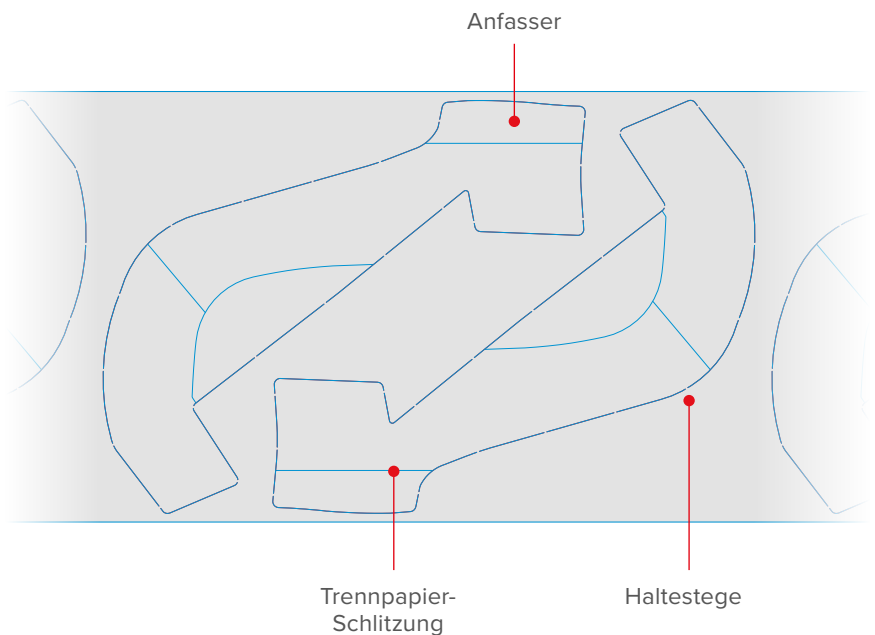

VERARBEITUNGSHINWEISE

Oberflächenreinigung

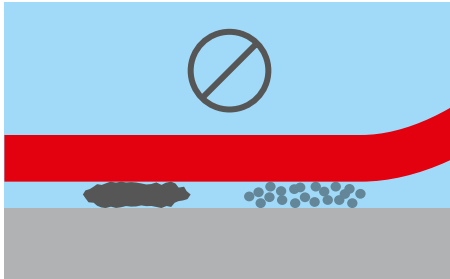

Die zu verklebenden Oberflächen müssen sauber, trocken und frei von Staub, Fett, Öl und Trennmitteln sein. Zur Reinigung sind nur saubere Tücher und materialverträgliche Reinigungsmittel zu verwenden.

Staub und Dreck können mit Hilfe von weißen fusselfreien Tüchern entfernt werden.



Reinigung mit Lösungsmittel/Wasser
Entfernen Sie anschließend Öl-, Fett-, Wachs- und Trennmittelsuren. Sie reduzieren die Klebbarkeit von Oberflächen besonders drastisch und müssen deshalb sorgfältig entfernt werden. Geeignete Lösungsmittel dafür sind:

- tesa® 60040 Industriereiniger
- Isopropanol
- Isopropanol + Wasser (1:1)
- Aceton oder MEK (Methylethylketon)



Mechanische Reinigung

Lose Oxide (wie Rost) und schlecht haftende Beschichtungen werden mit einem geeigneten Schleifmittel entfernt.

Die Oberfläche soll dabei nur leicht aufgeraut werden, eben bleiben und Korrosionsschutzschichten sollen dabei nicht verletzt werden.

Danach muss die Oberfläche erneut gereinigt werden, um den Schleifstaub zu entfernen

Applikation

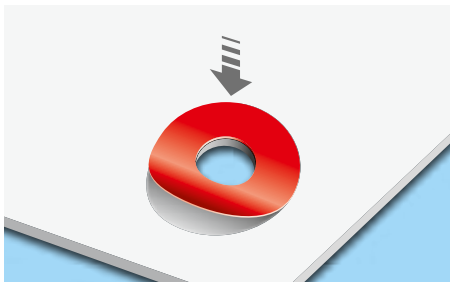

Aufbringen des Klebebandes

Das Klebestanzteil sollte so ausgelegt werden, dass bei der Applikation Luft einschließt vermieden werden oder diese beim Aufbringen herausgedrückt werden.

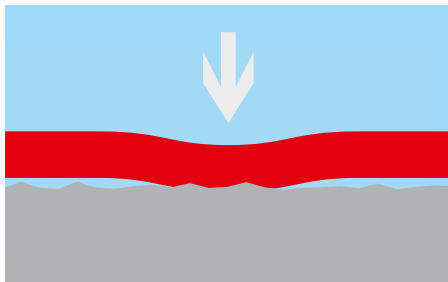

Andruck

Ein ausreichend hoher Andruck wird sichergestellt, wenn das Klebeband mit einem Gewicht von 1kg pro 10 mm Klebebandbreite angerollt wird. Beim Fügen von zwei Bauteilen muss ein Anpressdruck von mindestens 0,5 bar (entspricht 5 N/cm² oder 50 kPa) sichergestellt werden. Optimal sind Drücke von 2 bar.

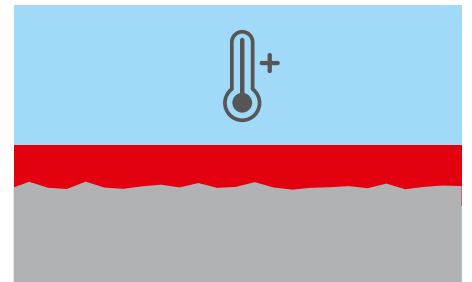

Verarbeitungstemperatur

Bei Raumtemperatur ist eine Klebmasse fließfähig genug, um sich bei ausreichendem Andruck der Oberflächenstruktur vollständig anzupassen. Bei niedrigeren Temperaturen (unterhalb von 10°C) verringert sich die zur Benetzung notwendige Fließfähigkeit erheblich. Finden Sie im Produktdatenblatt keine zusätzlichen Angaben zur Verarbeitungstemperatur, sollte dieses Klebeband bei einer Umgebungs- und Objekttemperatur von 10°C bis 40°C verklebt werden.



Wir legen Wert darauf, Sie während des gesamten Produktentwicklungsprozesses zu unterstützen. Diese Unterstützung erhalten Sie weltweit durch unsere zahlreichen Niederlassungen, unsere Forschungs- und Entwicklungsabteilung sowie unsere Produktionsanlagen. In unserem anwendungstechnischen Labor werten unsere Experten Ihre speziellen Anwendungsanforderungen unter Laborbedingungen aus. Unsere Ausrüstung ist stets auf dem neuesten Stand. So können wir die neuesten kritischen Tests durchführen und die beste Lösung für Sie finden.

Service vor Ort für ihre Prozessoptimierung

Effizienz durch Automatisierung



Wir sind ein lösungsorientiertes Unternehmen und sind bestrebt, Ihre Prozesse noch weiter zu verbessern. Wenn Sie Ihre Anwendungsverfahren automatisieren möchten, sind Stanzteile die perfekte Lösung. Wir bieten Ihnen ein komplettes Sortiment an Spendern, sodass Sie unsere Produkte schnell und bequem einsetzen können. Unsere Spender bieten eine sehr hohe Prozesssicherheit und Kostenreduzierung. Die Applikatoren können von uns auf Ihre Bedürfnisse angepasst werden, sodass Ihre Prozessanforderungen erfüllt werden.

Die Qualität der tesa® Produkte wird kontinuierlich auf höchstem Niveau geprüft und ist deshalb einer strengen Kontrollen unterworfen. Alle obenstehenden technischen Informationen und Daten werden von uns nach bestem und auf praktischer Erfahrung beruhendem Wissen erteilt. Sie stellen Durchschnittswerte dar und sind nicht für eine Spezifikation geeignet. Daher kann die tesa SE weder ausdrücklich noch konkludent eine Gewährleistung geben, dies gilt insbesondere auch für die Marktgängigkeit und die Eignung für einen bestimmten Zweck. Der Benutzer selbst ist für die Entscheidung verantwortlich, ob ein tesa® Produkt für einen bestimmten Zweck und für die Anwendungsart des Benutzers geeignet ist. Falls Sie dabei Hilfe brauchen sollten, steht Ihnen unser technisches Personal mit einer entsprechenden Beratung gern zur Verfügung.



Unser Managementsystem ist nach den Qualitätsstandards ISO 9001, IATF 16949 und ISO 14001 zertifiziert. Alle Produkte sind im International Material Data System (IMDS) gelistet.



Einfach QR-Code scannen und tesa Converting-Partner finden.

tesa SE
Telefon: +49 40 88899 3400
tesa.de/industrie

tesa.de